

3 - Fixation des plafonniers

Après avoir fixé le support à l'endroit approprié, veuillez passer le câble dans la rainure et ensuite joindre le plafonnier et le support ensemble en utilisant la clé d'Allen pour visser les deux côtés.

Mettre sous tension pour tester après vous être assuré que les connexions et l'installation soient correctes. Quand tout fonctionne clippez le couvercle du plafonnier sur son support et appuyez sur les quatre points en même temps jusqu'à entendre un clic quand ils sont bien serrés.

3 - Fixing the lamp

After fixing the bracket in appropriate place, please put the excessive wire into the groove and then combine the lamp and the bracket together by using Allen key to screw at two sides.

Switch on to test after making sure the connection and installation are correct. When everything is working. Clip the lap frame onto the lamp and press evenly at the four sides. Make sure it «clicks» tight.

3 - Fijación al techo

Después de fijar el soporte en el lugar adecuado, ponga el cable en la ranura, seguidamente coloque la luminaria al techo y con la llave Allen fije la luminaria por ambos lados.

Después de asegurarse que la instalación es correcta, conecte la luminaria. Cuando funcione correctamente, colóquelo el aro, presionándolo por los cuatro puntos al mismo tiempo hasta que escuche un clic.

AUTRES INSTALLATIONS

5. Choisir un endroit approprié et percer les trous prévus pour l'installation

5.1 Pour visser les trous, référez-vous à 1.1-1.2

5.1 Pour connecter le plafonnier, référez-vous à 2.1-2.3

5.3 Assurez-vous que le câblage passe dans le trou d'entrée, puis fixer le plafonnier au plafond comme représenté sur l'image ci-dessous.

OPEN INSTALLATION

5. Select a suitable place for installation then drill the installation holes

5.1 The place for screw holes please refer to 1.1-1.2

5.1 For wiring the lamp, please refer to 2.1-2.3

5.3 Make sure the cable pass through the entry hole, then fix the lamp on the ceiling, as shown in the picture below.

OTRAS INSTALACIONES

5. Elija un lugar adecuado donde colocar la luminaria

5.1 Para atornillar la superficie, consulte los puntos 1.1-1.2

5.2 Para conectar el dispositivo, consulte los puntos 2.1-2.3

5.3 Asegúrese que el cableado pasa a través del orificio de entrada y fije la luminaria al techo tal como se muestra en la imagen inferior.

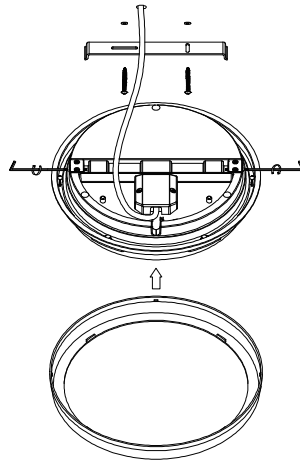
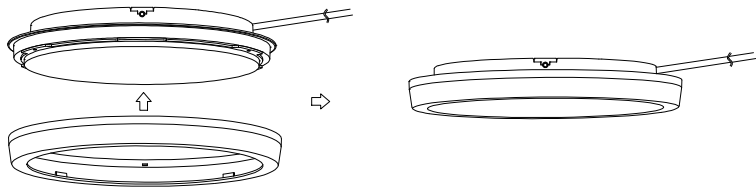

NOTICE DE SECURITE

- Conservez cette notice tant que vous utilisez l'appareil.
 - Le montage et l'entretien sont réservés à des personnes qualifiées pouvant intervenir sur des produits devant être reliés manuellement à du courant 230V
 - Avant toute action de montage, coupez l'alimentation électrique
 - Reliez en premier le câble de la mise à la terre
 - Ce luminaire ne comporte pas d'ampoules qui peuvent être changées, ne tentez pas de remplacer le module LED ou son alimentation
 - En fin de vie, ne pas jeter les luminaires LED.
- Suivez les instructions sur www.recyllum.fr

SAFETY NOTE

- Keep this note as long as you use the device.
 - The assembly and the maintenance must be done by qualified people who can intervene on products that must be manually connect to 230V current
 - Before any assembly, cut the power supply
 - First of all connect the ground wire.
 - This lamp does not contain bulbs which can be changed, do not try to replace the LED module or its supply
 - Do not throw LED lamps on their end of life.
- Follow the instructions on www.recyllum.fr

INSTRUCCIONES DE SEGURIDAD

- Conserve esta reseña mientras utiliza el aparato.
 - El montaje y el mantenimiento son reservados a personas cualificadas que puedan intervenir sobre productos que requieren conexión manual a la corriente 230V
 - Antes de empezar el montaje, corte la corriente eléctrica
 - Conectar primero el cable de tierra
 - Este alumbrado no contiene bombillas que pueden ser cambiadas, no intente reemplazar el módulo LED o su alimentación
 - No tire la luminaria LED al final de su vida útil.
- Siga las instrucciones en www.recyllum.fr

Cette section contient des informations importantes

Veuillez lire attentivement les informations avant de procéder à l'installation. Le branchement doit s'effectuer hors tension. Veuillez installer et utiliser le produit en suivant scrupuleusement les instructions, n'essayez pas de remplacer ou modifier l'un des composants.

- Éteindre le courant électrique avant de procéder à l'installation
- Ne pas installer sur une surface subissant des hautes températures
- Ne pas installer sur une surface instable

Veuillez faire attention aux points suivants durant l'installation :

- Le plafonnier ne doit pas être proche d'un matériel corrosif ou inflammable.
- Ne pas exposer le plafonnier à des vibrations ou tremblements
- Nous recommandons l'installation du plafonnier par un électricien qualifié
- Vérifiez la phase (L), le neutre (N) et assurez-vous de la compatibilité des câbles de connexion avec les normes nationales en vigueur

- Assurez-vous que le plafonnier est propre et en bon état.

Veuillez conserver les instructions pour des besoins ultérieurs

This section contains very important information

Please install and operate in strict accordance with these instructions and do not modify or change any of the components.

- Turn power off before installation.
- Do not install on an unstable surface
- Do not install on or above a surface subject to high temperatures

Please pay attention to the following points when installing:

- The light should not be near any corrosive, explosive or flammable materials
- The lamp should avoid any strenuous vibration or striking
- We recommend that this lamp should be installed by an qualified electrician
- Please ensure the L, N and make sure the cable connections comply with national regulations
- Please make sure that the lampshade is clear & clean to allow maximum lumens output

Please keep this instructions for further usage

Esta sección contiene información importante

Por favor lea detenidamente las instrucciones antes de la instalación. Desconecte la corriente antes de su instalación.

Instale el producto siguiendo cuidadosamente las instrucciones, no trate de reemplazar o modificar ninguno de sus componentes.

- Desconecte la corriente antes de su instalación.
- No lo instale en superficies con altas temperaturas.
- No lo instale en superficies inestables.

Preste atención a los siguientes puntos durante la instalación:

- El plafón no debe estar cerca de materiales corrosivos o inflamables.
- Evite exponer el plafón a vibraciones o temblores.
- Se recomienda que la instalación del plafón se realice por un profesional cualificado.
- Preste atención a los cables L, N, asegúrese que la conexión de los cables cumplen con la regulación establecida.
- Asegúrese que el plafón está limpio y en buenas condiciones.

Conserve las instrucciones para futuras consultas.



LISTE DES COMPOSANTS REQUIS POUR L'INSTALLATION
INSTALL ACCESSORIES LIST / LISTA DE COMPONENTES NECESARIOS PARA LA INSTALACIÓN

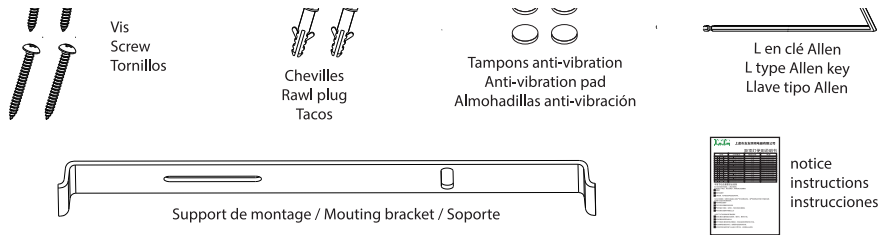

POINT CLÉ DE L'INSTALLATION - KEY POINT FOR INSTALLATION - PASOS DE INSTALACIÓN

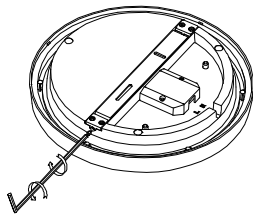

Pour fermer tourner dans le sens des aiguilles d'une montre et dans le sens contraire pour ouvrir
 Clockwise to lock and anticlockwise to open
 Para bloquear gire en sentido de las agujas del reloj y en sentido contrario para desbloquear.

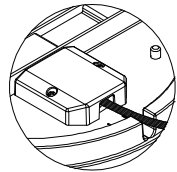

Veillez s'il vous plait ne pas forcer la fermeture du couvercle ou tirer les câbles au risque de perdre la protection IP.
 After locking the cover board, please do not forcibly push and pull the cable in case of losing waterproof function
 Después de cerrar la cubierta, no tire de los cables, pueden perder su protección de impermeabilidad.

ÉTAPES D'INSTALLATION

- Choisir un endroit adapté pour procéder à l'installation et percer les trous conformément aux dessins ci-dessous.
 - Plafond en béton : Enlevez le couvercle du plafonnier, se servir du câble de sortie comme point central, déplacez de 90mm, puis marquez la zone de perçage du plafonnier de A et B. Insérez les chevilles après avoir percé. Tourner les vis 4mm*15mm de moitié dans le trou de fixation à l'endroit marqué du support.
 - Pour les plafonds en bois, non bétonné ou en placoplâtre tourner de moitié les vis de Ø4mm*15mm directement dans le trou de fixation à l'endroit marqué du support.
- Brancher le luminaire.

INSTALLATION STEP

- Choose a suitable place for the installation then drill holes as below pic. shows.
 - For concret ceiling: Remove the lamp frame, see the cable outlet as the central point, shift 90mm, then mark at the appropriate place A and B on the ceiling for drilling. fit the rawl plug after drilling. Turn half of the Ø4mm*15mm screws through the fixing hole of the bracket into the marked place.
 - For wooden or other non-concrete ceilings, turn half of the Ø4mm*15mm screws directly through the bracket hole into the marked place.

FASES DE INSTALACIÓN

- Elija un lugar adecuado para la instalación y perfore la superficie siguiendo los esquemas detallados a continuación.
 - Para techos de hormigón: Retire la tapa del plafón, utilice el cable de salida como el punto central, mueva el soporte 90mm y marque el área de perforación para los tornillos A y B. Seguidamente introduzca los tacos. Ponga los tornillos de 4mm*15mm, en el lugar marcado para fijar el soporte al techo.
 - Para techos no hormigonados, como pueden ser de madera o yeso, apriete a la mitad los tornillos de Ø4mm*15mm y fije directamente el plafón en el lugar marcado.
- Conecte la luminaria

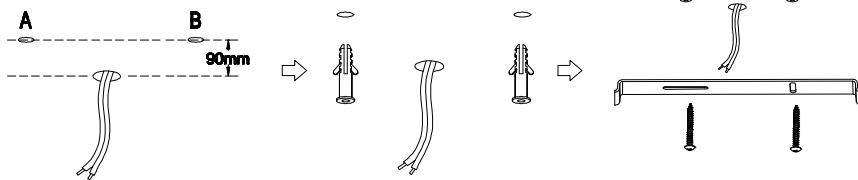

- Collez le tampon noir anti-vibration sur la partie arrière du plafonnier (cf. dessin à droite).
 - Ouvrir la boîte de connexion et dénuder le câble de 10mm, puis câbler la phase (L) et le neutre (N).
 - Refermer la boîte de connexion. Veuillez noter que le couvercle du plafonnier doit être totalement sécurisé pour atteindre l'indice d'étanchéité prévu (IP).

2. Wiring the lamp

- Adhere the black EVA anti-vibration pad onto the back surface of the lamp, see pic. at right.
 - oprn the waterproof terminal box. Strip off the wire (10mm) and wiring to L, N accordingly.

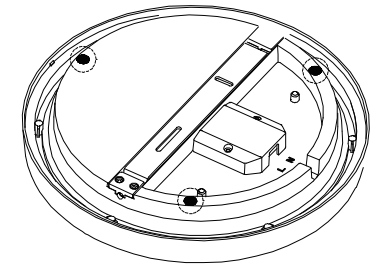

- Pegue las almohadillas anti-vibración de goma en la parte posterior del plafón, siguiendo el dibujo.
 - Abra la caja de empalme. Retire el cable de 10mm, y conecte respectivamente los cables fase (L) y neutro (N).
 - Coloque la caja de empalme en el alojamiento previsto y fije la tapa para asegurar su grado de protección (IP).

Attention : Veuillez noter que le couvercle du plafonnier doit être totalement sécurisé pour atteindre l'indice d'étanchéité prévu (IP)

Attention: please note it is important that the cover-plate is extremely secure to meet the waterproof (IP) rating

Atención : Tenga en cuenta que la luminaria debe quedar bien cerrada para asegurar que alcance el IP previsto.

