

NOTICE DE SECURITE

- Conservez cette notice tant que vous utilisez l'appareil.
 - Le montage et l'entretien sont réservés à des personnes qualifiées pouvant intervenir sur des produits devant être reliés manuellement à du courant 230V
 - Avant toute action de montage, coupez l'alimentation électrique
 - Reliez en premier le câble de la mise à la terre
 - La source lumineuse de ce luminaire n'est pas remplaçable; lorsque la source lumineuse atteint sa fin de vie, le luminaire entier doit être remplacé.
 - En fin de vie, ne pas jeter les luminaires LED.
- Suivez les instructions sur www.recyllum.fr

SAFETY NOTE

- Keep this note as long as you use the device.
 - The assembly and the maintenance must be done by qualified people who can intervene on products that must be manually connect to 230V current
 - Before any assembly, cut the power supply
 - First of all connect the ground wire.
 - The light source of this lamp is not replaceable; when the light source reaches its end of life, the entire lamp must be replaced.
 - Do not throw LED lamps on their end of life.
- Follow the instructions on www.recyllum.fr

INSTRUCCIONES DE SEGURIDAD

- Conserve esta reseña mientras utiliza el aparato.
 - El montaje y el mantenimiento son reservados a personas cualificadas que puedan intervenir sobre productos que requieren conexión manual a la corriente 230V
 - Antes de empezar el montaje, corte la corriente eléctrica
 - Conectar primero el cable de tierra
 - La fuente de luz de esta lámpara no es reemplazable; cuando la fuente de luz llega al final de su vida, toda la lámpara debe ser sustituida.
 - No tire los luminaria LED al final de su vida útil.
- Siga las instrucciones en www.recyllum.fr

AVVISO DI SICUREZZA

- Conservare questo manuale finché si utilizza il dispositivo.
 - L'installazione e la manutenzione sono riservate a persone qualificate che possono lavorare su prodotti che devono essere collegati manualmente alla corrente a 230V.
 - Prima di qualsiasi azione di montaggio, spegnere l'alimentazione
 - Collegare prima il cavo dalla messa a terra
 - La fonte di luce di questo apparecchio non è sostituibile; quando la fonte di luce raggiunge la sua fine della vita, l'intero apparecchio deve essere sostituito. Alla fine della vita, non smaltire gli apparecchi a LED.
- Segui le istruzioni su www.recyllum.fr

SICHERHEITSHINWEIS

- Bewahren Sie dieses Handbuch so lange auf, wie Sie das Gerät verwenden.
 - Installation und Wartung sind qualifizierten Personen vorbehalten, die an Produkten arbeiten können, die manuell an 230 V Strom angeschlossen werden müssen.
 - Schalten Sie vor jeder Montage die Stromversorgung aus
 - Schließen Sie das Kabel zuerst an die Erdung an
 - Die Lichtquelle dieser Leuchte ist nicht austauschbar; wenn die Lichtquelle das Ende ihrer Lebensdauer erreicht, muss die gesamte Leuchte ausgetauscht werden.
 - Entsorgen Sie am Ende des Lebenszyklus keine LED-Leuchten.
- Folgen Sie den Anweisungen auf www.recyllum.fr

CARACTERISTICQUES / Characteristics / Características

Alimentation / Power supply / Alimentazione / Alimentazione / Ernährung : 230V

Puissance absorbée / Power consumption / Potenza consumo / Potenza assorbita / Leistungsaufnahme: 18W

Dimensions / Size / Dimensiones / Dimensioni / Abmesungen : Ø300 mm x 100 mm

Finition produit / Exterior finish / Acabado produce : Blanc / White / Blanco

**ATTENTION / ATENCIÓN / ATTENZIONE / AUFMERKSAMKEIT :**

- Ce produit doit être installé selon la réglementation d'installation. Il est conçu pour une connexion permanente à un câblage fixe avec un circuit protégé par un disjoncteur différentiel ou fusible approprié.
- Avant de commencer l'installation, coupez l'alimentation secteur et retirez le fusible du circuit.
- Ce produit ne peut pas être installé sur des surfaces facilement inflammables (polystyrène, textiles). Il peut être installé sur des surfaces plus difficilement inflammables tels que le bois, plaques de plâtre et de maçonnerie.
- Avant de percer pour fixer le plafonnier, vérifiez qu'il n'y a pas d'obstacles cachés sous la surface de montage tels que des tuyaux ou des câbles.
- Ce produit doit être connecté à une prise de terre.

- This product must be settled according to the regulations of installation. It is conceived for a permanent connection to a fixed cabling with a circuit protected by an appropriate differential or fusible circuit breaker.
- Before beginning the installation, cut the mains supply and remove the fuse of the circuit.
- This product cannot be settled on easily flammable surfaces (polystyrene, textiles). It can be settled on surfaces more with difficulty flammable such as the wood, the plates (patches) of plaster and masonry.
- Before leaking out to fix the ceiling light, verify that there are no obstacles hidden under the surface of assembly such as pipes or cables.
- This product must be connected to an earth connector.

- Este producto debe estar instalado según la reglamentación de instalación. Es concebido por una conexión permanente a un cableado fijo con un circuito protegido por un disyuntor apropiado diferencial o fusible.
- Antes de comenzar la instalación, corte la alimentación sector y retire el fusible del circuito.
- Antes de comenzar la instalación, corte Este producto no puede estar instalado sobre superficies fácilmente inflamables (poliestireno, tejidos(textiles)). Puede estar instalado sobre superficies más difícilmente inflamables tales como el bosque, placas de yeso y de albañilería.
- Antes de abrirse para fijar la luz del techo, verificar que no hay obstáculos escondidos bajo la superficie de montaje tales como tubos o cables.
- Este producto debe ser conectado a una toma de tierra.

- Este producto debe estar instalado según el reglamentación de instalación. In concebido por una conexión permanente ha un cableado fijo stupido un circuito protegido por un disyuntor apropiado diferencial oh fusible.
- Prima di cominciare l'installazione, tagliate l'alimentazione settore e ritirate il fusibile del circuito.
- Questo prodotto non può essere installato facilmente su delle superfici infiammabili (polistirolo, tessile). Può essere installato più difficilmente su delle superfici infiammabili come il bosco, placche di gesso e di muratura.
- Prima di bucare per fissare la plafoniera, verificare che non ci sono ostacoli nascosti sotto la superficie di montaggio come dei tubi o dei cavi.
- Questo prodotto deve essere connesso ad una presa di terra.

- Bevor die Einrichtung zu beginnen, schneiden Sie die Ernährung Sektor und nehmen Sie die Sicherung(Sollbruchstelle) des Umkreises(Rundreise).
- Dieses Produkt kann auf leicht entzündbare Oberflächen nicht eingerichtet(untergebracht) sein (Polystyrol, Textilien(Textilindustrie)). Er kann auf Oberflächen schwerer eingerichtet(untergebracht) sein, die entzündbar sind, so wie Wald(Holz), Gipses und des Mauerwerkes drückt.
- bevor durchzukommen, um die Küchenlampe festzulegen, zu überprüfen, daß es die versteckten Hindernisse unter der Montageoberfläche geben, so wie Rohre oder Kabel.
- Dieses Produkt soll an eine Erdung angeschlossen sein.

INSTALLATION / INSTALLATION / INSTALACIÓN / IMPIANTO / ANLAGE :

- 1 . Percer des trous pour vos vis de fixation.
- 2 . Marquer la position de vos trous de fixation sur votre surface de montage.
- 3 . Préparer les trous dans votre surface de montage en fonction de vos fixations.
- 4 . Percer le joint en caoutchouc au dos du plafonnier pour faire passer le câble d'alimentation d'entrée.
- 5 . Faire passer le câble à travers le passe-fil avant de fixer le plafonnier sur la surface de montage (*utiliser des têtes de vis recouvertes d'un silicone ou mastic similaire si votre surface est humide*).
- 6 . Vérifier que la rondelle est toujours correctement installé dans le trou d'entrée de câble et autour du câble entrant.
- 9 . Effectuer les connexions avec l'alimentation (brun (L) bleu au neutre (N) et la terre verte et jaune (E)) .
- 10 . Installer la base du plafonnier en tournant dans le sens horaire jusqu'à ce qu'il soit solidement maintenu.
- 11 . Remettre l'alimentation secteur et allumer.

- 1 . Drill holes for your screws of fixation.
- 2 . Mark the position of your fixing holes on your surface of assembly.
- 3 . Prepare holes in your surface of assembly according to your fixations.
- 4 . Drill the rubber joint in the back of the ceiling light to make cross the power cable of entrance.
- 5 . Make get through the cable the pass-thread before fixing the ceiling light to the surface of assembly (*use heads of screw covered with a silicone or a similar putty if your surface is wet*).
- 6 . Verify that the slice is always correctly settled in the hole of entrance of cable and around the entering cable.
- 9 . Make the connections with the supply (brown (L) blue(bruise) in the neutral (N) and the green and yellow ground (E)).
- 10 . Install the base of the ceiling light by turning clockwise until it is solidly maintained.
- 11 . Put back the mains supply and switch on.

- 1 . Perforar hoyos para sus tornillos de fijación.
- 2 . Marcar la posición de sus hoyos de fijación sobre su superficie de montaje.
- 3 . Preparar los hoyos en su superficie de montaje con arreglo a sus fijaciones.
- 4 . Perforar la junta de goma en la espalda de la luz del techo para hacer pasar el cable de alimentación de entrada.
- 5 . Hacer pasar el cable a través del paso-hilo antes de fijar la luz del techo sobre la superficie de montaje (*Utilizar cabezas de tornillo recubiertos con una silicona o una almáciga similar si su superficie es húmeda*).
- 6 . Verificar que la rodaja siempre está correctamente instalada en el hoyo de entrada de cable y alrededor de el cable entrante.
- 9 . Efectuar las conexiones con la alimentación (pardo (L) azul al neutro (N) y la tierra verde y amarilla (E)).
- 10 . Instalar la base de la luz del techo girando(filmando) en el sentido(dirección) horario hasta que sólidamente sea mantenido.
- 11 . Devolver la alimentación sector y encender.

- 1 . Bucare dei buchi per le vostre viti di fissaggio.
- 2 . Segnare la posizione dei vostri buchi di fissaggio sulla vostra superficie di montaggio.
- 3 . Preparare i buchi nella vostra superficie di montaggio in funzione dei vostri fissaggi.
- 4 . Bucare la giuntura in gomma alla schiena della plafoniera per fare passare il cavo di alimentazione di entrata.
- 5 . Fare passare il cavo attraverso il passaggio-filo prima di fissare la plafoniera sulla superficie di montaggio, utilizzare delle teste di vite ricoperta di un silicone o mastice similare se la vostra superficie è umida.
- 6 . Verificare che la rondella è sempre correttamente installata nel buco di entrata di cavo ed intorno al cavo entrante.
- 9 . Effettuare le connessioni con l'alimentazione, bruno, L, blu al neutro (N, e la terra verde e gialla) (E)).
- 10 . Installare la base della plafoniera in
- 11 . Rimettere l'alimentazione settore ed accendere.

- 1 . Löcher für ihre Schrauben von Festmachen durchbohren.
- 2 . Die Lage ihrer Löcher von Festmachen auf Ihre Montageoberfläche kennzeichnen.
- 3 . Die Löcher in Ihrer Montageoberfläche ihren Festmachen entsprechend vorbereiten.
- 4 . Die Gummidichtung im Rücken der Küchenlampe durchbohren, um zu lassen, das Eingangszuleitungskabel verbringen.
- 5 . Das Kabel durch den Hauptschlüssel-Faden verbringen lassen, bevor die Küchenlampe an der Montageoberfläche zu befestigen (benutzen Köpfe von Schraube, mit Silikon oder gleichartigem Mastix bedeckt, wenn Ihre Oberfläche feucht ist).
- 6 . Überprüfen, daß die Scheibe im Loch von Kabeleingang und um das hineingehende Kabel immer richtig eingerichtet(untergebracht) ist.
- 9 . Die Verbindungen mit der Ernährung ausführen (braune Farbe L) Blau im Neutralen (N) und das grüne und gelbe Land(Erde) (E)).
- 10 . Die Basis(Gründung) der Küchenlampe einrichten(unterbringen)
- 11 . Die Ernährung Sektor einreichen und anzünden



DÉTECTEUR DE MOUVEMENT À MICRO-ONDES VERSION SUPER COMPACTE

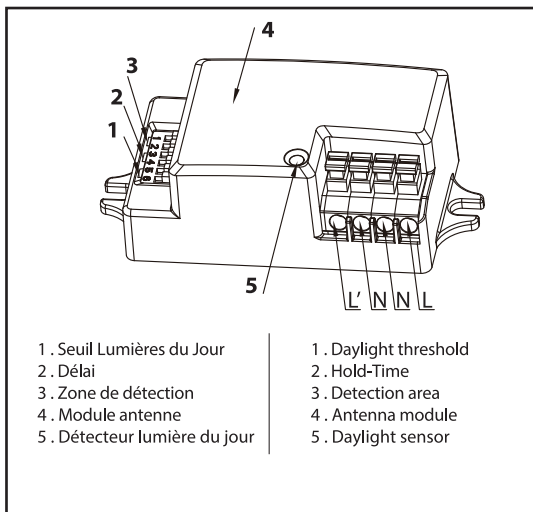

- | | |
|------------------------------|-----------------------|
| 1. Seuil Lumières du Jour | 1. Daylight threshold |
| 2. Délai | 2. Hold-Time |
| 3. Zone de détection | 3. Detection area |
| 4. Module antenne | 4. Antenna module |
| 5. Détecteur lumière du jour | 5. Daylight sensor |

NOTEZ: la production de haute fréquence de ce capteur est 0.2mW ; approximativement juste 1 ‰ du pouvoir de transmission d'un téléphone portable ou d'un four à micro-ondes.
NOTE: the high-frequency output of this sensor is <0.2mW; approximately just 1‰ of the transmission power of a mobile telephone or the output of a microwave oven.

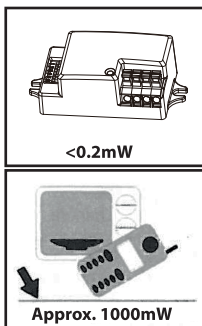

SPÉCIFICITÉS TECHNIQUES:

Produit :	Détecteur de mouvement à micro-ondes
Puissance :	220-240VAC 50/60Hz
Système HF :	5.8GHZ CW radar
Puissance de transmission :	<0.2mW
Charge nominale :	800W (charges résistives) /400W (charges capacitive)
Angle détection :	30~150°
Puissance consommé :	<0.5W
Portée de détection :	Max. 10 mètres en diamètre, ajustable
Réglage de temporisation :	5s~15min
Montage :	Intérieur, Plafond et mur
Control lumineux :	2~50 LUX, désactivé
Température de fonctionnement :	-20~+60°C

TECHNICAL SPÉCIFICATION

Product type:	Microwave Motion Sensor
Operating voltage :	220-240VAC 50/60Hz
HF System :	5.8GHZ CW radar
Transmission power :	<0.2mW
Rated load :	800W (resistive load) / 400W (capacitive load)
Detection angle :	30~150°
Power consumption :	<0.5W
Detection range :	Max. 10 meters in diameter, ajustable
Time setting :	5s~15min
Mounting :	Indoors, ceiling & walling mounted
Light control :	2~50 LUX, disable
Working temperature :	-20~+60°C

Le capteur est un détecteur de mouvement actif ; il émet une vague électromagnétique de haute fréquence 5.8GHz et reçoit son écho. Le capteur détecte le changement en écho du mouvement dans sa zone de détection. Un microprocesseur déclenche alors la lumière. La détection est possible à travers des portes, des panneaux des verres et des murs fins.

IMPORTANT :
LISEZ CES INSTRUCTIONS ATTENTIVEMENT AVANT L'INSTALLATION ET CONSERVEZ CE PROSPECTUS DANS UN ENDROIT CONNU ET SÛR POUR DE FUTURE CONSULTATION.

The sensor is an active motion detector; it emits a high-frequency electromagnetic wave 5.8GHz and receives its echo. the sensor detects the change in echo from movement in its detection zone. A microprocessor then triggers the switch light ON command. Detection is possible through doors, panels of glasses, thin walls

IMPORTANT :
PLEASE READ THE INSTRUCTIONS CAREFULLY PRIOR TO INSTALLATION AND RETAIN THIS LEAFLET IN A KNOWN AND SAFE PLACE FOR FUTURE REFERENCE.

SECTION 1 : INSTALLATION et CÂBLAGE / WIRING

1.0 Assurez-vous avant l'installation ou l'entretien de ce produit que le courant électrique est bien éteint. / Ensure that the electricity supply is switched off completely before installing or servicing this product.

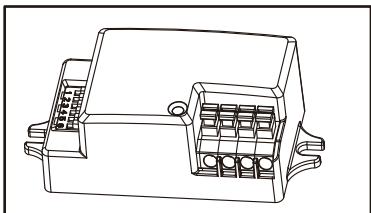

Le capteur marche avec voltage principal de 220-240 VAC 50/60Hz.
 -Le capteur a une interface électrique à 4 fils :
 Nx2 (Neutre/ 220-240V AC)
 L (phase / 220-240V AC)
 L' (Phase interverti / output)

The sensor works with a main voltage of 220-240VAC 50/60Hz.
 -The sensor has a 4-wire electrical interface :
 Nx2 (neutral / 220-240V AC)
 L (phase / 220-240V AC)
 L' (switched phase / output)

Pour connecter plusieurs mécanismes de contrôle standard avec 1 capteur (fonction MARCHE-ARRÊT) le câblage doit être le suivant :

To connect several standard control gear with 1 sesor (ON-OFF function), the wiring should be :

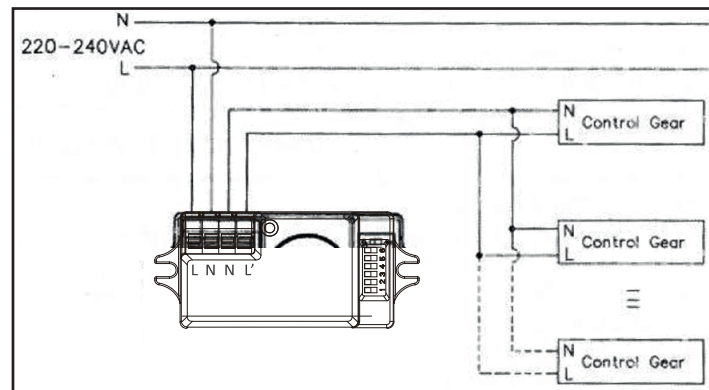

1.1 Ce capteur est approprié pour l'utilisation intérieure et est conçu pour une installation ≤6m de hauteur.

* Pendant l'utilisation du capteur avec le ballast /driver dimmable, gardez le module antenne du capteur a une distance d'au moins 80mm du ballast/driver et de l'ampoule à filament.

Avec le ballast/driver SwitchDIM Tridonic (le ballast/driver, la fonction de couloir) ce capteur peut réaliser 3 type de contrôle de régulation.

With Tridonic switchDIM ballast / driver (Excel ballast/driver, corridor function), this sensor can also achive 3-steps dimming control:

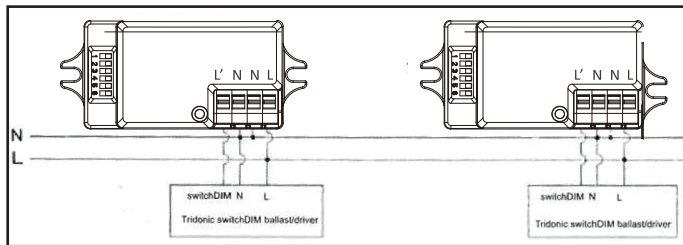

1.1 This sensor is suitable for indoor use, and is also designed for installation ≤6m in height.

*While sensor use with dimming ballast/driver, please keep the sensor antenna module from the ballast/driver and lamp filament by at least 80mm.

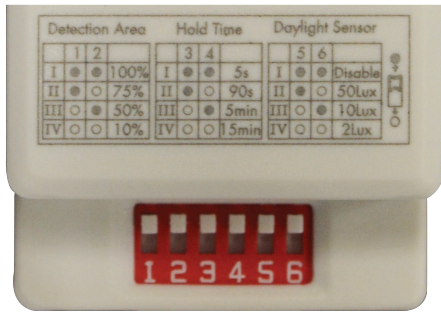

Customers service
MIIDEX FRANCE
 1 rue Isaac Newton
 31830 Plaisance Du Touch
 FRANCE
www.miidex.com

SECTION 2 : RÉGLAGES / SETTINGS

Portée de Détection :

Ceci détermine la portée efficace du détecteur de mouvement en utilisant des interrupteur DIP sur capteur lui-même (voir le schéma). Notez que la réduction de la sensibilité réduira aussi la portée de détection. Sont possibles les combinaisons suivantes :

Detection Area :

This determines the effective range of the motion detector and is set by DIP switches at the sensor itself, refer to figure. Note that reducing the sensitivity will also narrow the detection range. The following settings are available :

Portée de détection 100%
Detection range 100%

1	2	3	4	5	6
■	■	■	■	■	■
■	■	■	■	■	■

Portée de détection 75%
Detection range 75%

1	2	3	4	5	6
■	■	■	■	■	□
■	■	■	■	■	□

Portée de détection 50%
Detection range 50%

1	2	3	4	5	6
■	■	■	■	■	□
■	■	■	■	□	□

Portée de détection 10%
Detection range 10%

1	2	3	4	5	6
■	■	■	■	■	□
■	■	■	□	□	□

Temps d'éclairage :

Ceci détermine le temps que le luminaire fonctionne à 100% du niveau de détection de mouvement en utilisant des interrupteur DIP du capteur (voir le schéma). Sont possibles les combinaisons suivantes :

Hold time :
This determines the time the fitting remains at 100% level on motion detection and is set with DIP switches at the sensor itself, refer to figure. The following settings are available :

Mode 5s

1	2	3	4	5	6
■	■	■	■	■	■
■	■	■	■	■	■

Mode 90s

1	2	3	4	5	6
■	■	■	■	■	■
■	■	■	■	■	■

Mode 5 min

1	2	3	4	5	6
■	■	■	■	■	■
■	■	■	■	■	■

Mode 15 min

1	2	3	4	5	6
■	■	■	■	■	■
■	■	■	■	■	■

Capteur de lumière :

Quand la lumière du jour est suffisante ce réglage maintient la lumière éteinte quand la portée de détection est à 100%. Sont possibles les combinaisons suivantes :

Daylight sensor :

This setting holds off the 100% light output should there sufficient daylight and is set using DIP switches at the sensor, refer to figure. The following settings are available :

Cellule photoélectrique désactivée
Photocell disables

1	2	3	4	5	6
■	■	■	■	■	■
■	■	■	■	■	■

50 lux fonction crépuscule
50 lux twilight operation

1	2	3	4	5	6
■	■	■	■	■	■
■	■	■	■	■	■

10 lux fonction crépuscule
10 lux twilight operation

1	2	3	4	5	6
■	■	■	■	■	■
■	■	■	■	■	■

2 lux fonction obscurité seulement
2 lux darkness operation only

1	2	3	4	5	6
■	■	■	■	■	■
■	■	■	■	■	■

* Pour les paramètres de « Lumière du jour », les luminaires seront toujours branchés avec la détection de mouvement et fonctionneront à 100 %, même en plein jour.

* In daylight setting the lamp(s) will always be on with motion detected and operate at 100% light output, even in bright daylight.

SECTION 3 : FONCTION / FUNCTION
Opération relais passage à zéro

Conçu dans le logiciel, l'interrupteur on/off du capteur charge directement sur le passage à zéro (zero-cross) pour assurer le courant minimum passant à travers le point de contact du relais et permet la charge maximale et une durée de vie du relais.

Zero-cross relay operation

Designed in the software, sensor switches on/off the load right on the zero-cross point, to ensure the min. current passing through the relay contact point, and enable the max. load and life-time of the relay.

SECTION 4 : DIAGNOSTIC DES PANNES / TROUBLESHOOTING

MALFONCTION CAUSE / SOLUTION	CAUSE	SOLUTION
La charge ne fonctionnera pas	-Sélection du mauvais réglage du contrôle de la lumière	Régler les paramètres
	-Charge défectueuse	Remplacer la charge
	-Commutateur principal éteint	Allumer
La charge est toujours allumée	-Mouvement en continue dans la zone de détection	Contrôler les paramètres de zone.
La charge est branchée sans aucun mouvement identifiable	-Le capteur n'est pas monté de façon à détecter le mouvement	vérifier le capteur
	-Le mouvement arrive, mais non identifié par le capteur (Mouvement derrière un mur, mouvement d'un petit objet à proximité immédiate du luminaire)	Contrôler les paramètres de zone.
La charge ne fonctionne pas malgré le mouvement	-Des mouvements rapides sont supprimés pour réduire au minimum le mauvais fonctionnement ou le rayon de détection est trop petit	Contrôler les paramètres de zone.

MALFONCTION CAUSE REMEDY	CAUSE	REMEDY
The load will not work	-Incorrect light-control setting selected	Adjust setting
	-Load faulty	Replace load
	-Mains switch OFF	Switch ON
The load is always on	-Continuous movement in the detection zone	Check zone setting
The load is on without any identifiable movement	-The sensor is not mounted for reliably detecting movement	Securely mount enclosure
	-Movement occurred, but not identified by the sensor (movement behind wall, movement of small object in immediate lamp vicinity etc.)	Check zone setting
The load will not work despite movement	-Rapid movements are being suppressed to minimise malfunctioning or the detection radius is too small	Check zone setting