



NOTICE DE SECURITE

- Conservez cette notice tant que vous utilisez l'appareil.
 - Le montage et l'entretien sont réservés à des personnes qualifiées pouvant intervenir sur des produits devant être reliés manuellement à du courant 230V
 - Avant toute action de montage, coupez l'alimentation électrique
 - Reliez en premier le câble de la mise à la terre
 - La source lumineuse de ce luminaire n'est pas remplaçable ; lorsque la source lumineuse atteint sa fin de vie, le luminaire entier doit être remplacé.
 - En fin de vie, ne pas jeter les luminaires LED.
- Suivez les instructions sur www.recylum.fr

SAFETY NOTE

- Keep this note as long as you use the device.
 - The assembly and the maintenance must be done by qualified people who can intervene on products that must be manually connect to 230V current
 - Before any assembly, cut the power supply
 - First of all connect the ground wire.
 - The light source of this lamp is not replaceable ; when the light source reaches its end of life, the entire lamp must be replaced.
 - Do not throw LED lamps on their end of life.
- Follow the instructions on www.recylum.fr

INSTRUCCIONES DE SEGURIDAD

- Conserve esta reseña mientras utiliza el aparato.
 - El montaje y el mantenimiento son reservados a personas cualificadas que puedan intervenir sobre productos que requieren conexión manual a la corriente 230V
 - Antes de empezar el montaje, corte la corriente eléctrica
 - Conectar primero el cable de tierra
 - La fuente de luz de esta lámpara no es reemplazable ; cuando la fuente de luz llega al final de su vida, toda la lámpara debe ser sustituida.
 - No tire la luminaria LED al final de su vida útil.
- Siga las instrucciones en www.recylum.fr

AVVISO DI SICUREZZA

- Conservare questo manuale finché si utilizza il dispositivo.
 - L'installazione e la manutenzione sono riservate a persone qualificate che possono lavorare su prodotti che devono essere collegati manualmente alla corrente a 230V.
 - Prima di qualsiasi azione di montaggio, spegnere l'alimentazione
 - Collegare prima il cavo dalla messa a terra
 - La fonte di luce di questo apparecchio non è sostituibile ; quando la fonte di luce raggiunge la sua fine della vita, l'intero apparecchio deve essere sostituito.
 - Alla fine della vita, non smaltire gli apparecchi a LED.
- Segui le istruzioni su www.recylum.fr

SICHERHEITSHINWEIS

- Bewahren Sie dieses Handbuch so lange auf, wie Sie das Gerät verwenden.
 - Installation und Wartung sind qualifizierten Personen vorbehalten, die an Produkten arbeiten können, die manuell an 230 V Strom angeschlossen werden müssen.
 - Schalten Sie vor jeder Montage die Stromversorgung aus
 - Schließen Sie das Kabel zuerst an die Erdung an
 - Die Lichtquelle dieser Leuchte ist nicht austauschbar ; wenn die Lichtquelle das Ende ihrer Lebensdauer erreicht, muss die gesamte Leuchte ausgetauscht werden.
 - Entsorgen Sie am Ende des Lebenszyklus keine LED-Leuchten.
- Folgen Sie den Anweisungen auf www.recylum.fr

Cette section contient des informations très importantes

Lisez attentivement avant l'installation, si la situation suivant arrive, veuillez éteindre l'alimentation et contacter le revendeur local :

- Fumer.
- Odeur ou bruit particulier.
- La structure du produit est endommagée ou fait un son anormal en secouant le produit apres une chute sur le sol.

Veuillez installer et faire fonctionner le produit en stricte conformité avec les règles de la notice et ne pas modifier ou changer l'un des composants par vous-même en cas d'accident.

- Mettre Hors Tension avant l'installation.
- Ne pas dépasser la tension de fonctionnement.
- Ne pas installer sur une surface instable ou déformée.
- Ne pas installer sur ou au-dessus d'une surface à haute température.

Veuillez prêter plus d'attention aux points suivants lors de l'installation.

- Ne pas mettre de matériaux corrosifs, explosifs, inflammables autour du produit.
- Le produit doit éviter toute vibration instense ou de coup.
- L'installateur doit connecter correctement le câble, et le produit doit être installé par un électricien qualifié.
- Veuillez prêter attention au L, N et vérifiez que le câble de connexion est conforme aux réglementations nationales.
- Vérifiez que l'abat-jour est clair en cas d' abaissement de l'efficacité lumineuse.

Conservez ces instructions pour un usage ultérieur.

This section contains very important information

Please read carefully before installation, If followed situation happened, please turn off the power and contact the local retailer.

- smoke.
- Peculiar smell or noise.
- The lamp body have been damaged or having abnormal sound when shaking after the lamp fall on the ground.

Please install and operate in strict accordance with the instruction rule and do not modify or change any of the components by yourself just in case of any accident.

- Power off before installation.
- Do not exceed the rated voltage.
- Do not install on the surface which are not stable or deformed.
- Do not install on or above the surface with high temperature.

Please pay more attention on the following points when install.

- There should not be any material that are corrosive, explosive, flammable around the lamp.
- The lamp should avoid any strenuous vibration or strike.
- User should connect the cable correctly, and the lamp should be installed by qualified electrician.
- Please pay attention to the L, N and make sure the cable connection comply with national regulations.
- Please make sure that the lampshade is clear in case of lowering luminous efficiency.

Please keep this instruction for further usage.

Esta sección contiene información muy importante

Lea atentamente antes de la instalación, si ocurre la siguiente situación, apague la unidad y póngase en contacto con el distribuidor local:

- Fumar.
- Olor o ruido particular.
- La estructura del producto está dañada o produce un sonido anormal al agitar el producto después de una caída en el piso.

Instale y utilice el producto estrictamente de acuerdo con las instrucciones y no modifique ni modifique ninguno de los componentes por sí mismo en caso de accidente.

- Desconecte la corriente antes de la instalación.
- No exceda el voltaje de operación.
- No instale en una superficie inestable o deformada.
- No instale sobre o sobre una superficie de alta temperatura.

Preste más atención a los siguientes puntos durante la instalación.

- No coloque materiales corrosivos, explosivos o inflamables alrededor del producto.
- El producto debe evitar cualquier vibración insensible o golpe.
- El instalador debe conectar correctamente el cable y el producto debe instalarlo un electricista calificado.
- Preste atención a L, N y verifique que el cable de conexión cumpla con las regulaciones nacionales.
- Verifique que la pantalla de la lámpara esté clara cuando se reduce la eficiencia luminosa.

Guarda estas instrucciones para uso futuro.

Questa sezione contiene informazioni molto importanti

Leggere attentamente prima dell'installazione, se si verifica la seguente situazione, si prega di spegnere l'alimentazione e contattare il rivenditore locale:

- Fumo.
 - Odore o rumore particolare
 - La struttura del prodotto è danneggiata o produce un suono anomalo scuotendo il prodotto dopo una caduta sul pavimento.
- Si prega di installare e utilizzare il prodotto rigorosamente in conformità con le istruzioni e di non modificare o modificare personalmente i componenti in caso di incidente.
- Spegnerne l'alimentazione prima dell'installazione.
 - Non superare la tensione di esercizio.
 - Non installare su una superficie instabile o deformata.
 - Non installare su o sopra una superficie ad alta temperatura.

- Si prega di prestare maggiore attenzione ai seguenti punti durante l'installazione.
- Non mettere materiali corrosivi, esplosivi, infiammabili attorno al prodotto.
 - Il prodotto dovrebbe evitare qualsiasi istinto o colpo di vibrazione.
 - L'installatore deve collegare correttamente il cavo e il prodotto deve essere installato da un elettricista qualificato.
 - Prestare attenzione a L, N e verificare che il cavo di collegamento sia conforme alle normative nazionali.
 - Verificare che il paralume sia libero quando l'efficienza luminosa si abbassa.

Conservare queste istruzioni per uso futuro.

Bewahren Sie diese Anweisungen für zukünftige Verwendung auf.

Lesen Sie sorgfältig vor der Installation, wenn die folgende Situation auftritt, bitte schalten Sie den Strom aus und kontaktieren Sie den lokalen Händler:

- Rauch.
 - Geruch oder besonderes Geräusch.
 - Die Struktur des Produkts ist beschädigt oder macht ein ungewöhnliches Geräusch, indem das Produkt nach einem Sturz auf den Boden geschüttelt wird.
- Bitte installieren und betreiben Sie das Produkt genau gemäß den Anweisungen und verändern oder verändern Sie die Komponenten im Falle eines Unfalls nicht selbst.
- Schalten Sie das Gerät vor der Installation aus.
 - Überschreiten Sie nicht die Betriebsspannung.
 - Installieren Sie nicht auf einer instabilen oder verformten Oberfläche.
 - Nicht auf oder über einer Hochtemperaturfläche installieren.

Bitte beachten Sie während der Installation die folgenden Punkte.

- Stellen Sie keine korrosiven, explosiven oder brennbaren Materialien um das Produkt herum.
 - Das Produkt sollte Vibrationsbelastungen oder Schläge vermeiden.
 - Der Installateur muss das Kabel korrekt anschließen und das Produkt muss von einem qualifizierten Elektriker installiert werden.
 - Achten Sie auf L, N und prüfen Sie, ob das Verbindungskabel den nationalen Vorschriften entspricht.
 - Vergewissern Sie sich, dass der Lampenschirm frei ist, wenn die Lichtleistung abgesenkt wird.
- Bewahren Sie diese Anweisungen für zukünftige Verwendung auf.

ACCESSOIRES FOURNIS / INSTALL ACCESSORIES LIST / ACCESORIOS SUMINISTRADOS / ACCESSORI IN DOTAZIONE / MITGELIEFERTES ZUBEHÖR

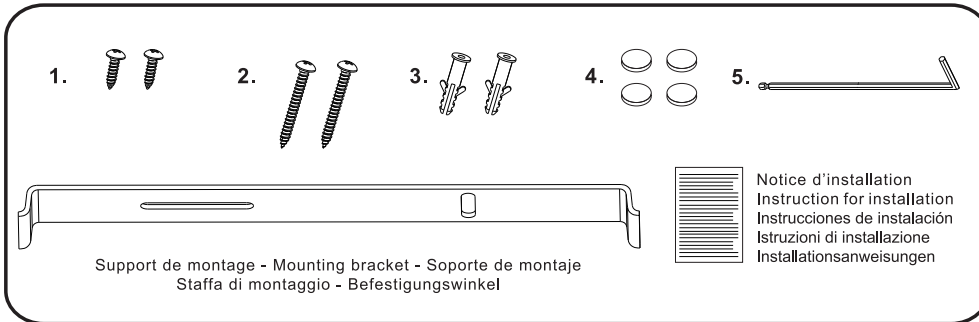

- | | |
|--|---|
| <p>1. Vis pour plafond en bois
Screw for wooden ceiling
Tornillo para techo de madera
Vite per soffitto in legno
Schraube für Holzdecke</p> <p>3. Cheville
Expansion tube
Tobillo
Caviglia
Knöchel</p> <p>5. Clé Allen de type L
Allen key type L
Llave Allen tipo L
Chiave a brugola tipo L
Inbusschlüssel Typ L</p> | <p>2. Vis pour cheville
Screw for expansion tube
Tornillo de tobillo
Caviglia
Knöchelschraube</p> <p>4. Pad Anti-vibration
Anti-vibration Pad
Almohadilla antivibración
Pad anti-vibrazione
Anti-Vibrations-Pad
3pcs (77904 / 77905)
4pcs (77906 / 77907)</p> |
|--|---|

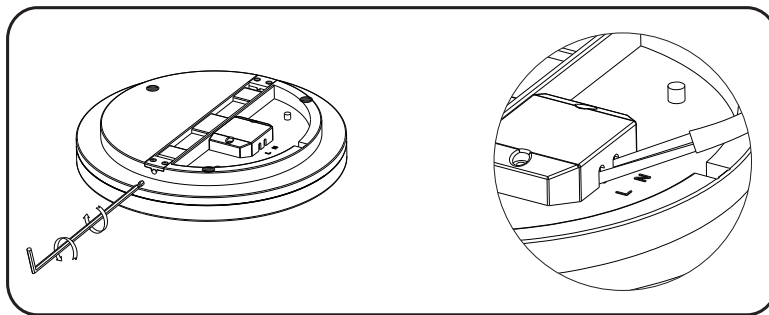

Après avoir fermé le couvercle, ne pas tirer ou pousser fort sur le câble pour ne pas altérer l'étanchéité du produit.

After closing the lid, do not pull or push hard on the cable to avoid altering the tightness of the product.

Después de cerrar la tapa, no tire ni presione con fuerza el cable para evitar alterar la estanqueidad del producto.

Dopo aver chiuso il coperchio, non tirare o spingere con forza il cavo per evitare di alterare la tenuta del prodotto.

Ziehen Sie nach dem Schließen des Deckels nicht hart am Kabel, um die Dichtheit des Produkts nicht zu verändern

GUIDE D'INSTALLATION - INSTALLATION STEP - GUÍA DE INSTALACIÓN - GUIDA ALL'INSTALLAZIONE - INSTALLATIONSANLEITUNG

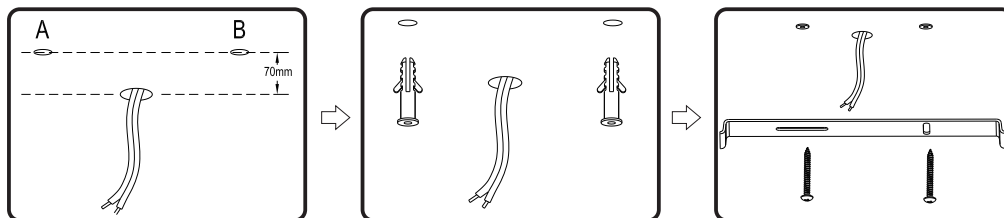

1. Fixer le support de montage

- 1.1 Pour un plafond en ciment, voir la sortie de fil comme le point central, décaler de 70mm et percer deux trous de $\phi 5\text{mm}$ A et B, placez 2 tubes d'expansion blanc dans les trous prévus.
- 1.2 Mettez 2 vis de $\phi 4\text{mm} \times 30\text{mm}$ dans les chevilles blanche à travers les trous du support pour fixer le support au plafond.
- 1.3 Pour un plafond en bois ou autre matériaux utilisez 2 vis de $\phi 4\text{mm} \times 15\text{mm}$ directement pour mettre le support au plafond

1. Fix the mounting bracket

- 1.1 For cement ceiling-see the cable outlet as the central point, shift 70mm and drill two $\phi 5\text{mm}$ holes A and B, Knock 2 white expansion tubes provided into the holes.
- 1.2 Turn 2 pcs of $\phi 4\text{mm} \times 30\text{mm}$ screws into the white expansion tubes through the bracket hole to fix the bracket on the ceiling.
- 1.3 For wooden or other non-cement ceiling- use 2 pcs of $\phi 4\text{mm} \times 15\text{mm}$ screws directly to mount the bracket on the ceiling.

1. Fije el soporte de montaje

- 1.1 Para un techo de cemento, vea la salida del cable como punto central, corte de 70 mm y taladre dos orificios A y B de $\phi 5$ mm, coloque 2 tubos de expansión blancos en los orificios provistos.
- 1.2 Coloque 2 tornillos de $\phi 4$ mm \times 30 mm en las clavijas blancas a través de los agujeros en el soporte para asegurar el soporte al techo.
- 1.3 Para un techo de madera u otros materiales, utilice 2 tornillos de $\phi 4$ mm \times 15 mm directamente para colocar el soporte en el techo

1. Fissare la staffa di montaggio

- 1.1 Per un controsoffitto in cemento, vedere l'uscita del filo come il punto centrale, strappo 70mm e praticare due fori $\phi 5$ mm A e B, posizionare 2 tubi di espansione bianchi nei fori forniti.
- 1.2 Inserire 2 viti $\phi 4$ mm \times 30mm nei perni bianchi attraverso i fori nella staffa per fissare la staffa al soffitto.
- 1.3 Per un soffitto in legno o altri materiali usare 2 viti di $\phi 4$ mm \times 15mm direttamente per mettere il supporto sul soffitto

1. Befestigen Sie die Halterung

- 1.1 Für eine Zementdecke den Drahtauslass als Mittelpunkt betrachten, 70mm abreißen und zwei $\phi 5$ mm Löcher A und B bohren, 2 weiße Expansionsrohre in die vorgesehenen Löcher legen.
- 1.2 Setzen Sie 2 $\phi 4$ mm \times 30mm Schrauben in die weißen Dübel durch die Löcher in der Halterung, um die Halterung an der Decke zu befestigen.
- 1.3 Für eine Holzdecke oder andere Materialien verwenden Sie 2 Schrauben von $\phi 4$ mm \times 15mm direkt, um den Träger an der Decke zu befestigen

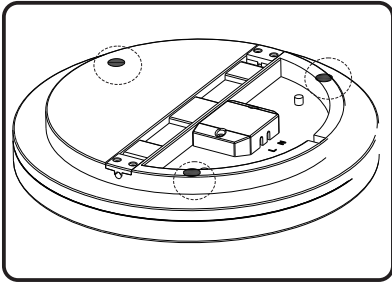

2. Cabler le produit.

- 2.1 Collez les pastilles anti-vibration sur l'arrière d produit.(photo à gauche)
- 2.2 Ouvrez le cache, cablez L, N en conséquence.
- 2.3 Après le câblage, placez les cables dans les arches, remplacez et vissez le cache. (voir schéma ci-dessous)

2. Wiring the lamp

- 2.1 Stick the black EVA anti-vibration pad onto the back surface of the lamp, details please see picture in left.
- 2.2 Open the waterproof terminal box, wiring L, N accordingly.
- 2.3 After finishing wiring, please put the cable in the arch groove, then lock the waterproof terminal box with screw. (see pics below)

2. Cablee el producto.

- 2.1 Pegue las almohadillas antivibración en la parte posterior del producto (foto a la izquierda)
- 2.2 Abra la tapa, cablee L, N en consecuencia.
- 2.3 Después del cableado, coloque los cables en los arcos, reemplace y atornille la cubierta. (ver diagrama a continuación)

2. Collegare il prodotto.

- 2.1 Attaccare i tamponi antivibranti sul retro del prodotto (foto a sinistra)
- 2.2 Aprire il coperchio, filo L, N di conseguenza.
- 2.3 Dopo il cablaggio, posizionare i cavi negli archi, sostituire e avvitare il coperchio. (vedi lo schema sotto)

2. Verdrahten Sie das Produkt.

- 2.1 Kleben Sie die Anti-Vibrations-Pads auf die Rückseite des Produkts (Foto links)
- 2.2 Öffnen Sie die Abdeckung, verdrahten Sie L, N entsprechend.
- 2.3 Legen Sie nach der Verkabelung die Kabel in die Bögen, ersetzen Sie die Abdeckung und schrauben Sie sie fest. (siehe Diagramm unten)

Attention : Ne pas refermez le cache si les cables ne sont pas placés dans leurs arches respectives, sinon cela peut affecter la fonction étanche.

Attention: do not lock the waterproof terminal box if the cable is not stuck in t arch groove normally, otherwise it will affect the waterproof function.

Precaución: no cierre la tapa si los cables no están colocados en sus respectivos arcos, de lo contrario, podría afectar la función de impermeabilización.

Attenzione: non chiudere il coperchio se i cavi non sono posizionati nei rispettivi archi, altrimenti potrebbe influire sulla funzione di impermeabilità.

Achtung: Schließen Sie die Abdeckung nicht, wenn die Kabel nicht in den entsprechenden Bögen liegen, da dies die Wasserdichtigkeit beeinträchtigen kann.

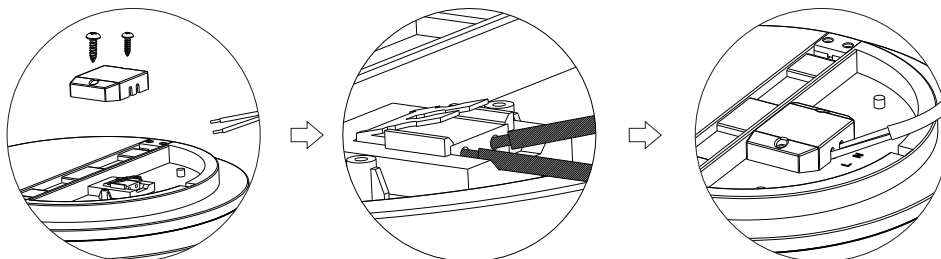



3. Fixer le produit

Après avoir fixé le support de montage, placez les cables sortant dans la rainure et combinez le luminaire avec le support de montage en utilisant la Clé Allen pour visser des deux cotés du luminaire.

3. Fixing the lamps

After fixing the bracket in appropriate place, please put the excessive wire into the groove and then combine the lamp and the bracket together by using allen key to screw at two sides.

3. Arreglar el producto

Después de colocar el soporte de montaje, coloque los cables salientes en la ranura y combine la luminaria con el soporte de montaje con la llave Allen para atornillar ambos lados de la luminaria

3. Correggere il prodotto

Dopo aver fissato la staffa di montaggio, inserire i cavi in uscita nella scanalatura e combinare l'apparecchio con la staffa di montaggio utilizzando la chiave a brugola per avvitare su entrambi i lati dell'apparecchio

3. Fix das Produkt

Bringen Sie nach dem Anbringen der Montagehalterung die abgehenden Kabel in die Nut und kombinieren Sie die Leuchte mit dem Montagehalter mit dem Inbusschlüssel, um beide Seiten der Leuchte zu verschrauben

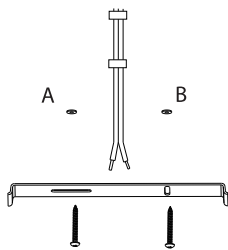

4. Fixer le support

4.1 Pour un plafond en ciment, soyez sur que le support et le cable sont à 90 degré conformément à la longueur du cable. percer deux trous de $\phi 5\text{mm}$ A et B, placez 2 tubes d'expansion blanc dans les trous prévus.

4.2 Mettez 2 vis de $\phi 4\text{mm} \times 30\text{mm}$ dans les chevilles blanche à travers les trous du support pour fixer le support au plafond.

4.3 Pour un plafond en bois ou autre matériaux utilisez 2 vis de $\phi 4\text{mm} \times 15\text{mm}$ directement pour mettre le support au plafond

4. Fixing the bracket

4.1 For cement ceiling, make sure the bracket and the cable to be a 90 degree angle. according to the length of cable, choose appropriate place to drill two $\phi 5\text{mm}$ holes A and B knock 2 white expansion tubes into the holes.

4.2 Turn 2 pcs of $\phi 4\text{mm} \times 30\text{mm}$ screws into the white expansion tubes through the bracket hole to fix the bracket on the ceiling.

4.3 For wooden or other non-cement ceiling-use 2 pcs of $\phi 4\text{mm} \times 15\text{mm}$ screws directly to mount the bracket on the ceiling.

4. Arreglar el soporte

4.1 Para un techo de cemento, asegúrese de que el soporte y el cable sean 90 grados según la longitud del cable. taladre dos orificios A y B de $\phi 5\text{mm}$, coloque 2 tubos de expansión blancos en los orificios provistos.

4.2 Coloque 2 tornillos de $\phi 4\text{mm} \times 30\text{mm}$ en las clavijas blancas a través de los agujeros en el soporte para asegurar el soporte al techo.

4.3 Para un techo de madera u otros materiales, use 2 tornillos de $\phi 4\text{mm} \times 15\text{mm}$ directamente para colocar el soporte en el techo

4. Risolvi il supporto

4.1 Per un controsoffitto in cemento, assicurarsi che il supporto e il cavo siano a 90 gradi in base alla lunghezza del cavo. praticare due fori $\phi 5\text{mm}$ A e B, posizionare 2 tubi di espansione bianchi nei fori forniti.

4.2 Inserire 2 viti $\phi 4\text{mm} \times 30\text{mm}$ nei perni bianchi attraverso i fori nella staffa per fissare la staffa al soffitto.

4.3 Per un soffitto in legno o altri materiali usare 2 viti di $\phi 4\text{mm} \times 15\text{mm}$ direttamente per mettere il supporto sul soffitto

4. Reparieren die Unterstützung

4.1 Stellen Sie bei einer Zementdecke sicher, dass die Halterung und das Kabel entsprechend der Kabellänge um 90 Grad geneigt sind. Bohren Sie zwei $\phi 5\text{mm}$ Löcher A und B, setzen Sie 2 weiße Expansionsrohre in die vorgesehenen Löcher.

4.2 Setzen Sie 2 $\phi 4\text{mm} \times 30\text{mm}$ Schrauben in die weißen Dübel durch die Löcher in der Halterung, um die Halterung an der Decke zu befestigen.

4.3 Für eine Holzdecke oder andere Materialien verwenden Sie direkt 2 Schrauben von $\phi 4\text{mm} \times 15\text{mm}$, um den Träger an der Decke zu befestigen

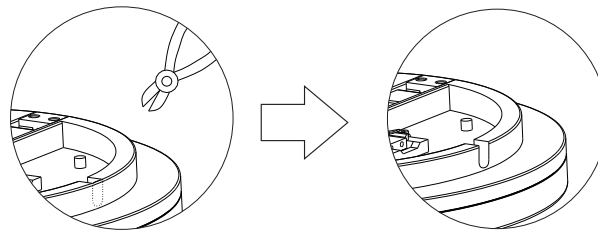

5. Cablez

5.1 Coupez la barricade qui bouche l'entré du trou pour le cable en utilisant une pince coupante, comme le montre l'image ci-dessous.

5.2 Pour le cable référez-vous au 2.1 et 2.3

5.3 Pour fixez le luminaire référez-vous au 3 grand point précédant et soyez sur que le cable passe à travers l'entrée coupée auparavant.

5. Wiring

5.1 Cutting the barricade for cable entry hole along the dotted line by using cutting nippers, as showed in the picture below.

5.2 For wiring, please refer to 2.1 - 2.3.

5.3 Fixing the lamp please refer to the above point 3 for fixing and make sure the cable pass through the cut cable entry hole.

5. Alambre

5.1 Cortar la barricada que tapona el orificio en el orificio para el cable con alicates de corte, como se muestra en la siguiente imagen.

5.2 Para el cable, consulte 2.1 y 2.3

5.3 Para fijar la luminaria, consulte el 3 punto grande anterior y asegúrese de que el cable pase por el corte de entrada.

5. Filo

5.1 Taglia la barricata che collega il foro nel foro per il cavo usando una pinza da taglio, come mostrato nella figura qui sotto.

5.2 Per il cavo fare riferimento a 2.1 e 2.3

5.3 Per fissare l'apparecchio, fare riferimento al punto 3 prima e assicurarsi che il cavo passi prima attraverso il taglio dell'ingresso.

5. Draht

5.1 Schneiden Sie die Barrikade, die das Loch in das Loch für das Kabel mit einer Schneidzange verstopft, wie in der Abbildung unten gezeigt.

5.2 Für das Kabel siehe 2.1 und 2.3

5.3 Um die Leuchte zu befestigen, beziehen Sie sich auf den 3 großen Punkt zuvor und stellen Sie sicher, dass das Kabel durch den zuvor geschnittenen Eingang verläuft.